

# ELECTROLUX MOSÓ-CENTRIFUGÁLÓ AUTOMATÁK

## W5330S

### Jellemzők

- **Compass Pro<sup>®</sup> mikroprocesszoros vezérlés:**
  - Nagy kijelző, egy forgatógomb, egyszerű programválasztás
  - Nyelv megválasztása
  - Két gyors indító gomb a leggyakrabban használt programokhoz
  - Mosóprogramok optimális fogyasztási, minőségi és idő mutatókkal
- **AS – Automatikus súlymérő rendszer:**  
A gép megméri a töltet tömegét és ehhez igazítja a felhasznált víz mennyiségét. Nem teljes töltet esetén jelentős mennyiségű vizet és energiát takaríthat meg.
- Különösen alacsony víz- és energiafogyasztás (ld. Táblázat)
- Négyrekeszes mosószeradagoló, vagy folyékony mosószer csatlakozási lehetőség.
- Magas centrifugálási fordulatszám a hatékony víztelenítés érdekében
- Nagy terhelésre tervezett ajtótmítések és ajtózsánérok
- Rozsdamentes és galvanizált acél főelemek, magasfokú korrózióvédelemmel ellátva
- Super Balance rendszer hatékony centrifugálást biztosít



### Fő opciók

- Automatikus folyékony mosószer adagolás (opciós I/O kártya)
- Rozsdamentes acél előlap
- Csatlakozás fizetési rendszerekhez vagy érmebedobó egységhez
- Szivattyús vízleeresztés

Műszaki adatok		W5330S			
Maximális kapacitás	kg	35			
Dob, térfogat	liter	330			
	átmérő	795			
Centrifugálás	ford/perc	641			
G-faktor		200			
Fűtési alternatívák	elektromos	19,1 / 19,8 / 23,0			
	gőz	×			
	fűtés nélküli	×			
Fogyasztási adatok „Normal 60°C” 1:10* programra, átlagos szennyezettségű, kevertszálas textíliák esetén		Elektromos		Gőz***	
		Teljes töltet, 35 kg	Fél töltet** 17,5 kg	Teljes töltet, 35 kg	Fél töltet** 17,5 kg
Teljes programidő	perc	51	47	51	47
Vízfogyasztás (hideg+meleg)	liter	222+57	118+30	167+42	118+30
Energiafogyasztás (motor/fűtés)*	kWh	0,45/1,0	0,4/0,5	0,45/-	0,4/-
Gőzfogyasztás	kg	-	-	7,95	4,13
Visszamaradt nedvességtartalom	%	58	66	58	66
* Víz hőmérsékletek: hideg víz 15°C, meleg víz 65°C					
** Automatikus súlymérő programok esetén					
*** Gőznyomástól függően					

A berendezések eleget tesznek az ISO 9001, ISO 14001 és az IP 24D szabványoknak.

 **Electrolux**

A gyártó a konstrukciós és anyagmódosítás jogát fenntartja!

© 2013, POLIZO KFT. Minden jog fenntartva!

Műszaki adatok		W5330S	
Fűtés	Feszültség		
El	400-415V 3N AC 50 Hz	kW(A) 24,2 (50) / 20,3 (50)	
Gőz v. fűtés	230V 1 AC 50 Hz	kW(A)	
nélkül	400-415V 3N AC 50 Hz	kW(A) 1,4 (10)	
Csatlakozási adatok			
Vízzelepek	DN	20	
Víznyomás	kPa	200-600	
Kapacitás 300 kPa-nál	l/perc	60	
Vízleeresztőszelep átmérője	mm	75	
Vízleeresztés kapacitása	l/perc	170	
Gőzszelep átmérője	DN	15	
Gőznyomás	kPa	300-600	
Folyékony mosószer csatlakozások		5	
Dinamikus terhelési adatok			
Dinamikus erőhatás frekvenciája	Hz	11,2	
Max. padlóterhelés centrifugáláskor	kN	4,3 ± 6,9	
Zajszint			
Levegőben terjedő zaj szintje			
Mosás	dB(A)	68	
Centrifugálás	dB(A)	75	
Hőkibocsátás			
Bekötött teljesítmény max. %-ában		5	
Szállítási adatok			
Súly	nettó	306	
	raklappal	326	
Szállítási térfogat	m <sup>3</sup>	1,83	
Tartozékok			
Acélzsámoly		×	
Víz-, illetve gőztömítő készlet		×	
Pihegyűjtő		×	
Méretek mm-ben			
A	Szélesség	910	
B	Mélység	1040	
C	Magasság	1445	
D		500	
E		1075	
F		1155	
G		45	
H		1365	
I		325	
J		245	
K		1325	
L		1155	
M		280	
N		100	
O		210	
P		160	
1	Vezérlőpanel	6	Vízvisszaforgatás
2	Ajtónyílás átmérője: 435 mm	7	Vízleeresztés
3	Mosószeradagoló rekesz	8	Folyékony mosószer csatlakozás
4	Hideg víz	9	Elektromos csatlakozás
5	Meleg víz	10	Gőzcsatlakozás

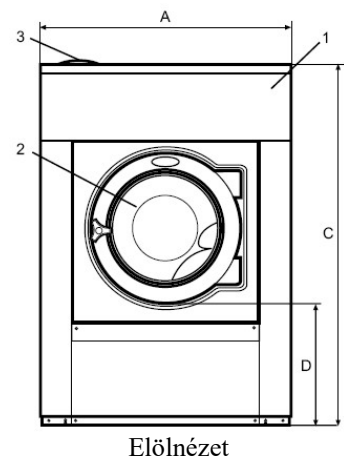

Előlnézet

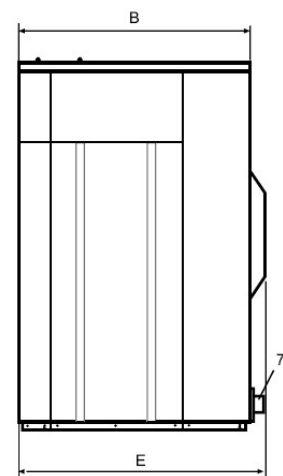

Oldalnézet

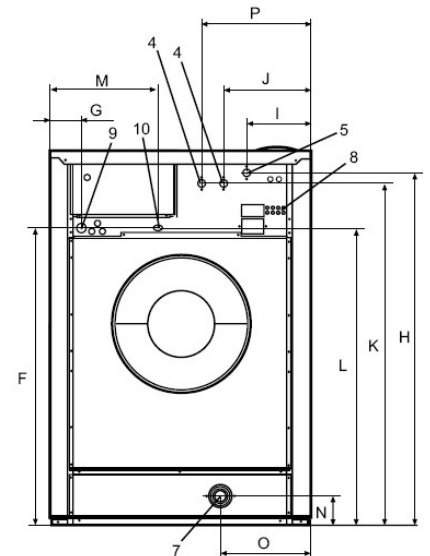

Hátulnézet



**POLIZO**  
mosodatechnika

POLIZO Kereskedelmi és Szolgáltató KFT.  
2011 Budakalász, József A. út 75.  
Telefon: (26) 540-315, (26) 540-316