

# Gőzbábuk

## F3FA1, F3FB1, F3FC1



### Jellemzők

- Egyenletes gőzelosztás átmedvesíti az anyagot, így a nedvesség kisimítja a szálakat.
- Forró levegő befúvása lenyomja és szárítja a szálakat.
- Előoldali csíptető nem engedí elmozdulni a ruhát.
- Állítható gőz/levegő időkapcsolók az azonos finiselés érdekében.
- Állítható levegőbefúvás különböző textiltípusokhoz.
- Ujjformázók és csíptetők többféle méretben a hatékonyabb finiselés érdekében.
- Beépített gőzfejlesztő, egyszerűbb beüzemelés (csak a F3FC1-n).
- Levegő vezérelte ruhaujjcsíptető javítja az ujjfiniselést (csak a F3FB1-n).

### Fő opciók

- Ruhafazonok széles skálájára alkalmas formák.
- Vízbefecskendező pisztoly, erősen gyűrött felületekre ideális.

Elektromos csatlakozások		F3FA1,F3FB1	F3FC1
Feszültség			
208-240V 3 AC 50/60 Hz	kW	1,7	alt.kW7,7
400-415V 3N AC 50 Hz	kW	1,7	9,7 11,7 13,7
Gőz- és levegőcsatlakozás			
Gőzcsatlakozás	DN	15	-
Üzemi gőznyomás	kPa	550	-
Gőzfogyasztás	kg/h	15-18	-
Kondenzcsatlakozás	DN	15	-
Sűrített levegő csatlakozás	DN	8	8
Névleges légnyomás	kPa	700	700
Levegőfogyasztás	l/h	300	300
Vízellátás	mm	-	Ø12
Gőzfejlesztő leeresztése	DN	-	15
Súly			
Nettó	kg	97	155
Raklappal	kg	137	195
Dobozban	kg	175	235
Méretek mm-ben			
<b>A</b>		1200	1470
<b>B</b>		1370	1490
<b>C</b>		230	350
<b>D</b>		970	1320
<b>E</b>		880	860
<b>F</b>		430	405
<b>G</b>		160	150
<ol style="list-style-type: none"> <li>1 Vezérlőpanel</li> <li>2 Elektromos csatlakozás</li> <li>3 Gőzcsatlakozás</li> <li>4 Kondenzcsatlakozás</li> <li>5 Levegőcsatlakozás</li> <li>6 Vízleeresztés (csak beépített gőzfejlesztőnél)</li> <li>7 Vízellátás (csak beépített gőzfejlesztőnél)</li> </ol>			

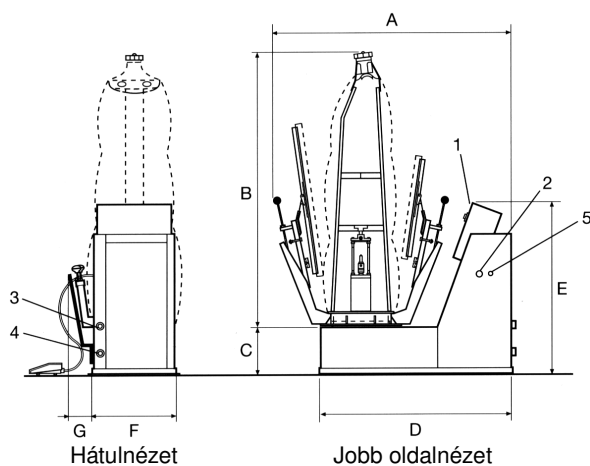

MOSODATECHNIKA  
**POLIZO**

POLIZO Kereskedelmi és Szolgáltató KFT.  
 2013 Pomáz, Hegyalja u. 57.  
 Tel./Fax: (26) 540-315, (26) 540-316