

# ELECTROLUX HIGIÉNIKUS MOSÓ-CENTRIFUGÁLÓ AUTOMATÁK

## WB5130H, WB5180H

### Jellemzők

- **Compass Pro® mikroprocesszoros vezérlés:**
  - Nagyméretű kijelző, egyszerű programválasztás
  - Gyors indító és opciós gomb a leggyakrabban használt programokhoz és opciókhoz
  - Egységes vezérlés az Electrolux mosógépeken és szárítógépeken az egyszerűbb kezelhetőség érdekében.
- **AS – Automatikus súlymérő rendszer:**  
A gép megméri a töltet tömegét és ehhez igazítja a felhasznált víz mennyiségét. Nem teljes töltet esetén jelentős mennyiségű vizet és energiát takaríthat meg.
- Nagyméretű töltő- és ürítési ajtó, a könnyebb kezelhetőség érdekében
- Rozsdamentes és galvanizált acél fődarabok, magasfokú korrózió elleni védelemmel ellátva.
- **PowerBalance:**
  - Maximalizálja a centrifugálás erősségét
  - Gép kisebb terhelésnek van kitéve
  - Csökkenti a vibrációt



### Fő opciók

- Négyrekeszes mosószeraadagoló
- ED szivattyús adagoló rendszer:  
A töltet tömege alapján adagolja a mosószert a súlymérő rendszer mérései alapján.
- Titrálószepel mosóvíz mintavételhez
- CMIS – információs rendszer (Compass Pro)

Műszaki adatok		WB5130H		WB5180H	
Maximális kapacitás	kg	13		18	
Dob, térfogat	liter	130		180	
	átmérő	650		725	
Centrifugálás	ford/perc	910		860	
G-faktor		300		300	
Fűtési alternatívák					
	elektromos	13,0		18,0	
	gőz	×		×	
<b>Fogyasztási adatok „Normal 60°C” 1:10* programra, átlagos szennyezettségű, textilek esetén</b>		EI	Gőz	EI	Gőz
Teljes programidő	perc	42	**	37	**
Vízfogyasztás (hideg/meleg)	liter	156/42	198/0	222/58	280/0
Energiafogyasztás (motor/fűtés)*	kWh	0,3 / 0,9	0,3/-	0,5 / 0,8	0,4/-
Gőzfogyasztás	kg	-	3,9	-	5,6
* Víz hőmérsékletek: hideg víz 15°C, meleg víz 65°C					
** Gőznyomástól függően.					

A berendezések eleget tesznek az ISO 9001, ISO 14001 és az IP 24D szabványoknak.

**Electrolux**

A gyártó a konstrukciós és anyamódosítás jogát fenntartja!

© 2014, POLIZO KFT. Minden jog fenntartva!

Műszaki adatok			WB5130H	WB5180H
Fűtés	Feszültség			
EI	400-415V 3N AC 50 Hz	kW(A)	13,3(20)	18,3(35)
Gőz	230V 1 AC 50 Hz	kW(A)	1,2(10)	2,3(10)
Csatlakozási adatok				
Vízszелеpek	DN		20	20
Víznyomás	kPa		150-400	150-400
Kapacitás 300 kPa-nál	l/perc		27	60
Vízleeresztőszelep átmérője	Ømm		75	75
Vízleeresztés kapacitása	l/perc		150	150
Gőzszелеpek	DN		15	15
Gőznyomás	kPa		300-600	300-600
Folyékony mosószer csatlakozások			5	5
Dinamikus terhelési adatok				
Dinamikus erőhatás frekvenciája	Hz		15,2	14,3
Max. padlóterhelés centrifugáláskor	kN		3,4±0,5	2,9±1,0
Zajsztint				
Levegőben terjedő zaj szintje	dB(A)		73	75
Súly				
	nettó, kg		306	397
Szállítási térfogat raklapon	m <sup>3</sup>		1,84	2,08
Tartozékok				
Rozsdamentes acél zsámoly			×	×
Vízvisszaforogató tartály (Clarus Control)			×	×
Tömlőkészlet vízhez, vagy gőzhöz			×	×
Méretek mm-ben				
A	Szélesség		910	970
B	Mélység		875	975
C	Magasság		1325	1410
D			435	470
E			575	610
F			200	200
G			390	390
H			345	385
I			785	870
J			1035	1120
K			702	822
L			1225	1330
M			380	395
N			300	315
O			1185	1290
P			340	340
Q			825	1120
R			455	485
S			285	200
T			304	334
1	Elektromos csatlakozás	8	Compass vagy Clarus Control vezérlőpanel	
2	Hideg víz	9	Mosószeradagoló (opció)	
3	Meleg víz	10	Ajtónyílás – ürítési oldal	
4	Kemény víz		WB5130H Ø395, WB5180H Ø435 mm	
5	Gőzcsatlakozás	11	Ajtónyílás – töltési oldal	
6	Vízleeresztés		WB5130H 280×280, WB5180H 320×280 mm	
7	Folyékony mosószer csatlakozások	12	Hézagolóelem	
		13	Partíciós válaszfal	
		14	Zsámoly (opció)	

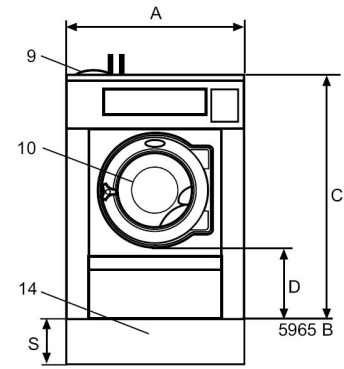

Előlnézet

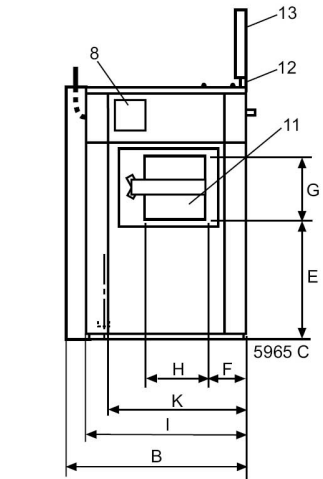

Bal oldalnézet

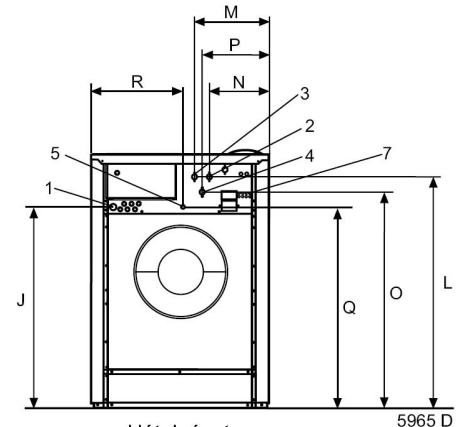

Hátulnézet

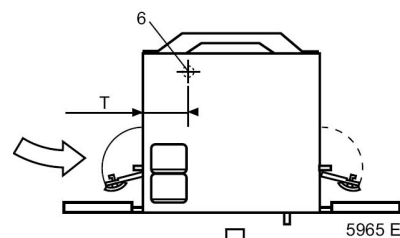

Felülnézet



**POLIZO**  
mosodatechnika

POLIZO Kereskedelmi és Szolgáltató KFT.  
2011 Budakalász, József A. út 75.  
Telefon: (26) 540-315, (26) 540-316