

ELECTROLUX HIGIÉNIKUS MOSÓ-CENTRIFUGÁLÓ AUTOMATÁK WHB5500H

Jellemzők

- Kétrekeszes belső dob, Pullmann válaszfalal a könnyű kezelhetőség és a lehető leghatékonyabb mosóhatás érdekében.
- Automatikus belső dob pozicionálás az ajtónyíláshoz a mosó-program végén.
- Ajtózárak automatikus nyitása és zárása.
- Legnagyobb ajtónyílás a maga kategóriájában.
- Halk működés és centrifugálás az Electrolux által szabadalmaztatott Power Balance rendszerrel
- Rendelhető elektromos, gőz- és kettős fűtéssel is.
- Compass Pro vezérlőpanel a gyors és egyszerű programválasztás érdekében.



Fő opciók

- Automatikus ajtónyitás a mosási ciklus végén.
- Két kijelző panel (üritési oldalon is).
- Mintavevő szelep pH-érték méréshez.
- Harmadik vízszelep, lágy vízhez vagy újra víz visszaforgatáshoz.
- Második vízleeresztő szelep, víz visszaforgatás érdekében.
- Beépített mosószer adagoló, kézi adagoláshoz.
- Rozsdamentes acél borítás.
- Clarus TS érintőképernyős kezelőpanel.

Műszaki adatok			WHB5500H	
Max.kapacitás	töltetarány 1:10	kg	50	
Dob,	térfogat	liter	500	
	átmérő	mm	920	
Centrifugálás		ford/perc	825	
G-faktor			350	
Fűtési alternatívák	elektromos	kW	36,0	
	gőz	kg/h	24,5	
Fogyasztási adatok „Cotton Eco” 1:10* programra, átlagos szennyezettségű, kevertszálas textilek esetén			Elektromos	Gőz
Vízfogyasztás (hideg)	liter		542	542
Energiafogyasztás (motor/fűtés)*	kWh		11	1,2
Gőzfogyasztás	kg		-	24,5
Sűrített levegő fogyasztás	liter		<10	<10

A berendezések eleget tesznek az ISO 9001, ISO 14001 és az IP 24D szabványoknak.



Műszaki adatok		WHB5500H	
Fűtés	Feszültség		
El	400-415V 3N AC 50 Hz	kW(A)	42 (63)
Gőz	400-415V 3N AC 50 Hz	kW(A)	6 (16)
Csatlakozási adatok			
Vízszelepek	DN		20
Víznyomás	kPa		50-600
Kapacitás 250 kPa-nál	l/perc		70
Vízleeresztőszelep átmérője	mm		75
Vízleeresztés kapacitása	l/perc		240
Gőzszelep átmérője	DN		20
Gőznyomás	kPa		300-600
Sűrített levegő csatlakozás	mm		6/8
Sűrített levegő nyomása	kPa		450-600
Dinamikus terhelési adatok			
Dinamikus erőhatás frekvenciája	Hz		13,75
Zajszint			
Levegőben terjedő zaj szintje			
Mosás	dB(A)		64
Centrifugálás	dB(A)		83
Hőkibocsátás			
Bekötött teljesítmény max. %-ában			3
Szállítási adatok			
Súly	nettó		1170
Szállítási térfogat	m ³		4,73
Méretek mm-ben			
A	Szélesség		1300
B	Mélység		1265
C	Magasság		1770
D			920
E			40
F			40
G			1385
H			330
I			450
J			570
K			220
L			195
M			80
N			160
O			840
P			670
Q			240
R			70
S			1135
T			635
U			650
V			1560
W			85
X			270
Y			860
Z			2330
1	Vezérlőpanel	8	Vízleeresztés
2	Töltőajtó	9	Második vízleeresztő szelep
3	Mosószeradagoló rekesz	10	Szellőző csatlakozás
4	Hideg kemény víz	11	Elektromos csatlakozás
5	Meleg víz	12	Sűrített levegő csatlakozás
6	Hideg lágy víz	13	Főkapcsoló
7	Gőzcsatlakozás	14	Folyékony mosószer csatlakozás

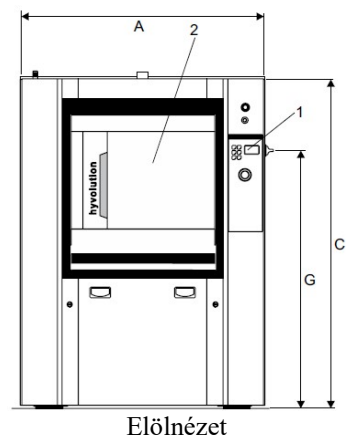

Előlnézet

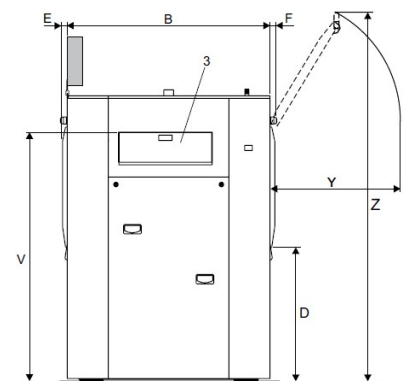

Bal oldalnézet

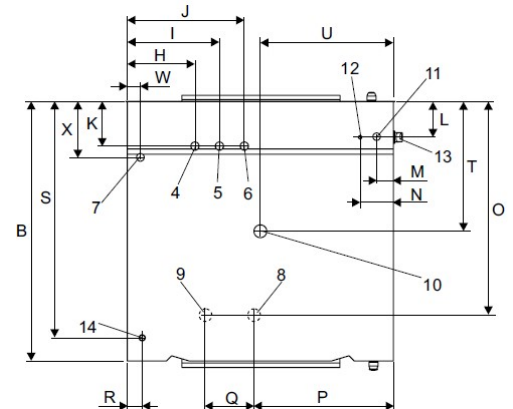

Felülnézet



POLIZO
mosodatechnika

POLIZO Kereskedelmi és Szolgáltató KFT.
2011 Budakalász, József A. út 75.
Telefon: (26) 540-315, (26) 540-316